

## SPARGELDAMMFRÄSEN SPR - GS (N)

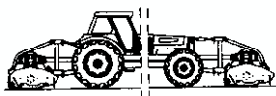
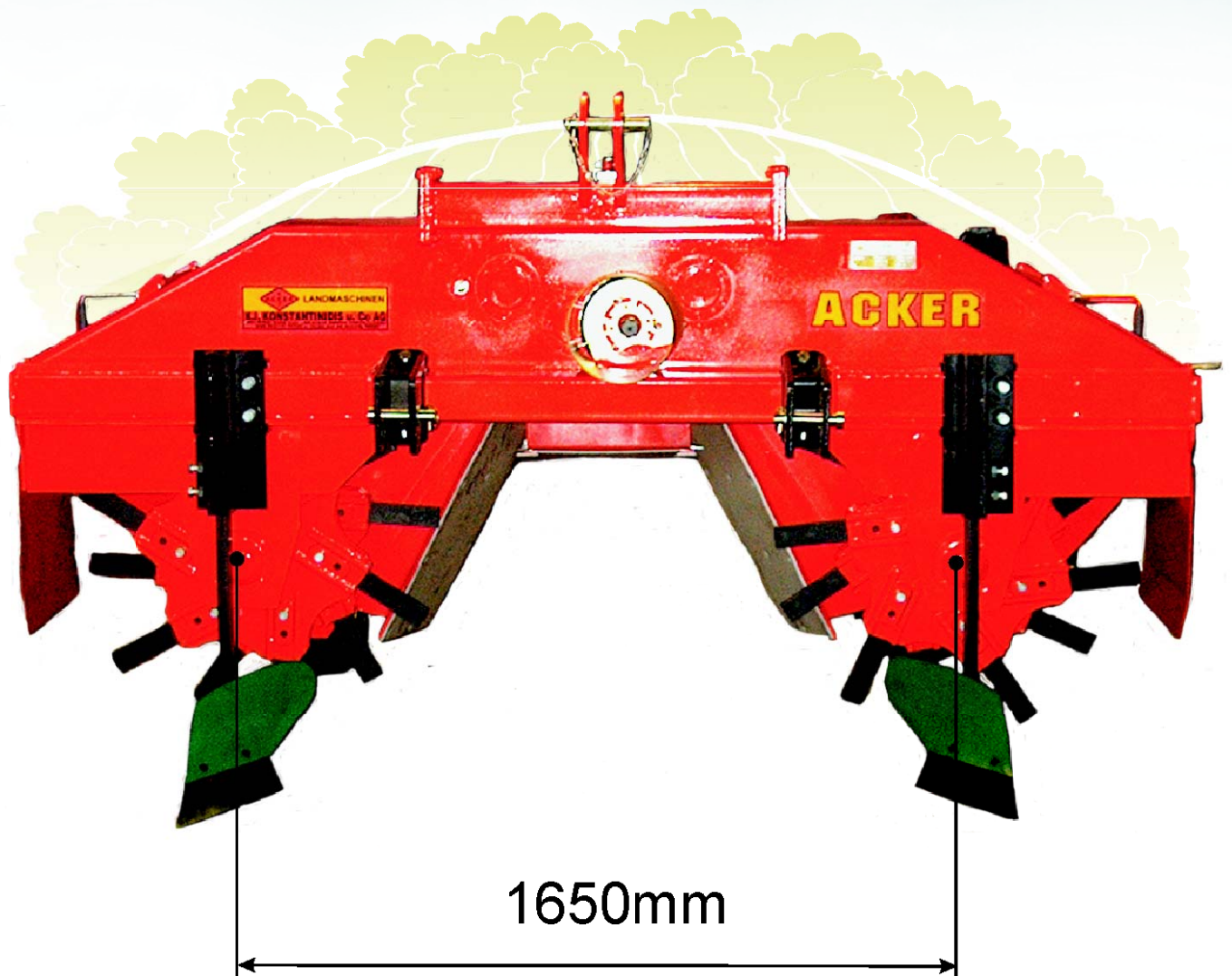

TYP.	Gesamtbreite cm ( in)	Kraftbedarf PS	ausgelegte Nennleistung PS	Gewicht kg
180 SPR-GS (N)	270 (106")	100-150	180	1650

### Maschinenbeschreibung:

1. Dreipunktaufhängung
2. Antrieb der Rotoren mit Zahnradtrieb
3. ZW (P.T.O.) 1000 U/min
4. Gelenkwelle
5. gut geeignet für leichte und schwere Böden
6. zweistufiges Getriebe
7. Rotordrehzahl 266 U/min
8. Rotordurchmesser 900 oder 1000mm
9. mit Bolzen befestigte, verstellbare Schlegel
10. Verschleißecken am Rotor
11. Gelenkwelle von Walterscheid mit Rutschkupplung

### Sonderzubehör:

1. Folienleger
2. Front – Heck Aufhängung
3. Gelenkwelle mit Nockenschaltkupplung

Antrieb der Rotoren

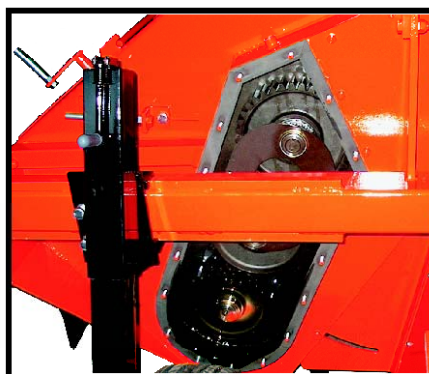

Darstellung vom Rotor

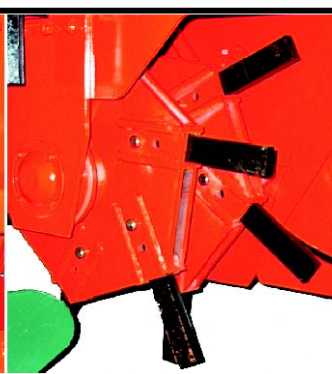

mögliche Dammmasse

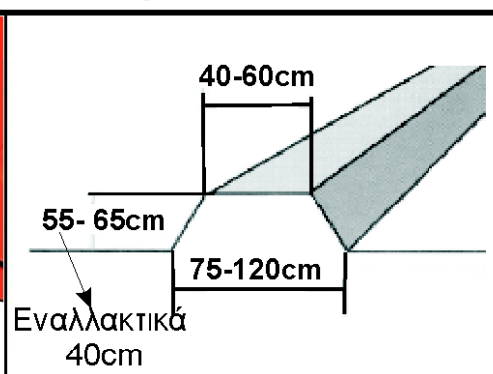

Spargeldammfräse SPR - GS (N)